

# FilterBox 12M

## Handbediende reiniging voor zwaardere stof en rook toepassingen



De FilterBox 12M is een mobiel filter, uitgerust met een krachtige ventilator voor een maximale afzuigcapaciteit van 1.200 m<sup>3</sup> per uur. Een geïntegreerde demper vermindert het geluid van de ventilator en de uitblaas van gefilterde lucht. De unit heeft een filter systeem dat handmatig gereinigd dient te worden. Het handbediende model is voorzien van een alarm dat aangeeft wanneer de luchtstroom te laag is en heeft een uretteller. Afhankelijk van het model kan er mechanisch gereinigd worden bij stoftoepassingen en mechanisch pneumatisch bij het reinigen van rook, dampen en stof. Beschikbaar als mobiele unit voorzien van wielen of stationair met vloerstandaard. Extra bescherming tegen schadelijke deeltjes is mogelijk door gebruik te maken van een HEPA filter (optioneel).

Voor applicaties waarbij stof vrijkomt wordt de unit mechanisch gereinigd. Voor lasrook wordt een combinatie van mechanische reiniging en perslucht gebruikt.









Voor laswerkzaamheden wordt persluchtreiniging geadviseerd.

- Gebruiksvriendelijk en superieure filterreiniging, mechanisch en of pneumatisch voor een langere levensduur van het filter
- Een automatische regelklep voorkomt stoflekkage tijdens het reinigingsproces
- Stofvrij vervangen van het filter en het ledigen van de opvangbak
- Goedkeuring voor lasrook categorie W3 EN 15012-1

Product naam	FilterBox 12M
Geluidsniveau (db(A))	74 dB(A)
Filter efficiëntie (%)	99
Persluchtgebruik	DIN ISO 8573-1, klasse 5/5/4 (7 bar)
Installatie	Binnen
Materiaal	Behuizing in rotatiegegoten kunststof
Volume opvangbak (l)	15
Diameter afzuigslang (mm)	160
Luchtstroom (m <sup>3</sup> /per uur)	1200
Filteroppervlakte (m <sup>2</sup> )	13
Frequentie (Hz)	50
Aantal fase	3
Filtertype	Cartridge filter
Aantal filterelementen	1
Stekker	Exclusief
Vermogen (kW)	2,2
Toelichting van technische gegevens	Mechanical filter cleaning only













# FilterBox 12M

Afbeelding	Naam voor Datasheet	Voltage (V)	Arm lengte (m)	Filtermateriaal	Mounting	Gewicht (kg)	Filter cleaning method	Model
	FilterBox 12M	400	3 (origineel)	Polyester PW13	Mobile	115	Mechanisch	12660163*
	FilterBox 12M	230	3 (origineel)	Polyester PW13	Mobile	115	Mechanisch	12659963*
	FilterBox 12M	230	3 (origineel)	Polyester PW13	Mobile	115	Mechanisch ,	12660363
	FilterBox 12M	230	3 (origineel)	Polyester PW13	Floor mounted	112	Mechanisch ,	12660463
	FilterBox 12M	230	3 (Original)	Polyester PW14	Floor mounted	112	Mechanisch	12660063
	FilterBox 12M	400	3 (origineel)	Polyester PW13	Floor mounted	112	Mechanisch ,	12660663
	FilterBox 12M	400	3 (Original)	Polyester PW15	Floor mounted		Mechanisch	12660263
	FilterBox 12M	400	3 (origineel)	Polyester PW13	Mobile	115	Mechanisch ,	12660563
	FilterBox 12M	200	3 (origineel)	Polyester PW13	Mobile	115	Mechanisch ,	12660763
	FilterBox 12M.	400	Zonder	Polyester PW13	Floor mounted	112	Mechanisch	12686363*
	FilterBox 12M.	400	Zonder	Polyester PW13	Mobile	115	Mechanisch ,	12686963
	FilterBox 12M.	400	Zonder	Polyester PW13	Mobile	115	Mechanisch	12687063*
	FilterBox 12M.	400	Zonder	Polyester PW13	Floor mounted	112	Mechanisch ,	12685163

\*Mechanical filter cleaning only

# FilterBox 12M

Toebehoren		Artikelnummer
	Spotlight original, (LED) 24V, 5W	12376616*
	Handle eQ Filterbox	12376617
	Outlet with duct connection D=200mm	12376749
	Upgrade for motor cleaning	12373614
	Spark protection for Original/NEX MD-hood	10551335
	Filter-PW-FB-13	12332672
	Filter-PW HE-FB-15	12371106
	Filter PWA-FB-15	12371412
	HEPA filter H13 10m2 Filterbox	12376615
	HEPA filter H14 10m2 Filterbox	12376756
	Bags for Filterbox dust bin, 10pcs	12376618
	Twin Module blue	12376801

\*Switch for light (no fan start)

# FilterBox 12M

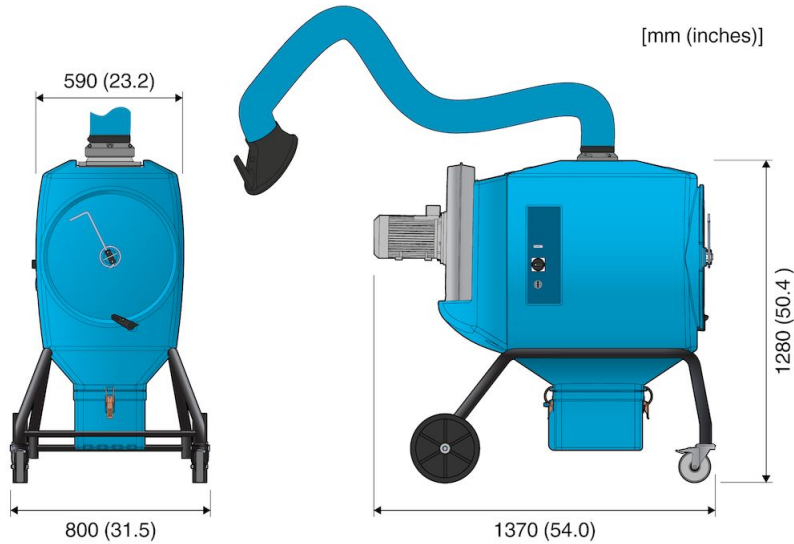

FilterBox 12M. Mobile

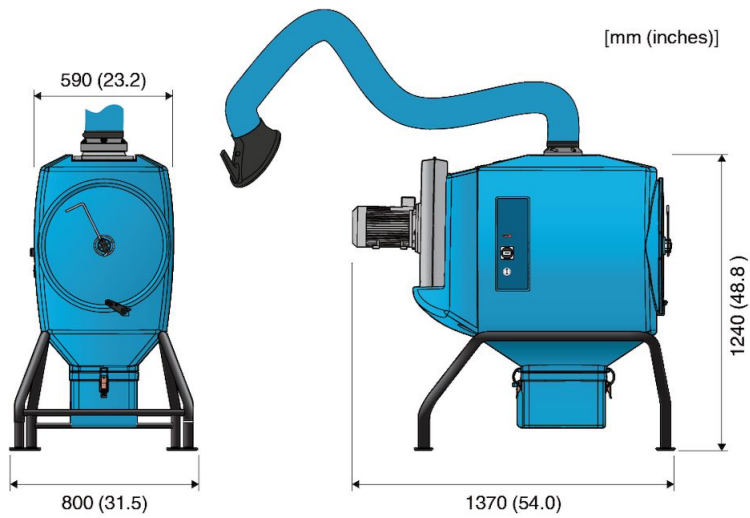

Floor mounted FilterBox 12M